

MPT12-18 Series

Emergency Light LED Lamp



Model	Battery sealed lead acid	Lamp head	Lamp watt	Duration	Weight
MPT12-18 CS 35	12V - 18Ah	Halogen	2 x 35W	2 hrs	10 kg
MPT12-18 CS 50	12V - 18Ah	Halogen	2 x 50W	1 hrs	10 kg

Features

- ควบคุมการประจุแบบ 2 STEP Constant Voltage เต็มแล้วมี Maintained Battery
- มีวงจรป้องกันระบบชาร์จไม่ให้เสียหายอันเนื่องมาจากการลัดวงจรภายในแบตเตอรี่ (Short Circuit Protection) เมื่อแบตเตอรี่หมดอายุแล้วลิ้มเปลี่ยนแบตเตอรี่ใหม่
- มีระบบหยุดการจ่ายกระแสของแบตเตอรี่ในกรณีแรงดันของแบตเตอรี่ลดต่ำลง (Low Voltage Cut Off) เพื่อชีวิตอายุการใช้งาน
- มีระบบชาร์จแบตเตอรี่ 2 ระดับ ระดับที่ 1 = 14.40 ~ 14.80V ระดับที่ 2 = 13.80V
- สามารถตั้งให้เครื่องทดสอบ ทั้งแบบ Manual Test และ แบบ Auto Test ได้ทุกๆ 30 วัน
- มีระบบตรวจเช็ค หลอดไฟขาด, ขั้วแบตเตอรี่ไม่ต่อ, ระบบชาร์จมีปัญหา
- มีระบบแจ้งจำนวนชั่วโมงส่องสว่างหลังการทดสอบการจ่ายไฟ
- วงจรจำกัดกระแสชาร์จ (Charger limit current)
จำกัดกระแสอัดประจุแบตเตอรี่ได้ทุกสภาพแรงดันของแบตเตอรี่ แม้แบตเตอรี่ที่มีแรงดันต่ำ

Dimension : mm NTS

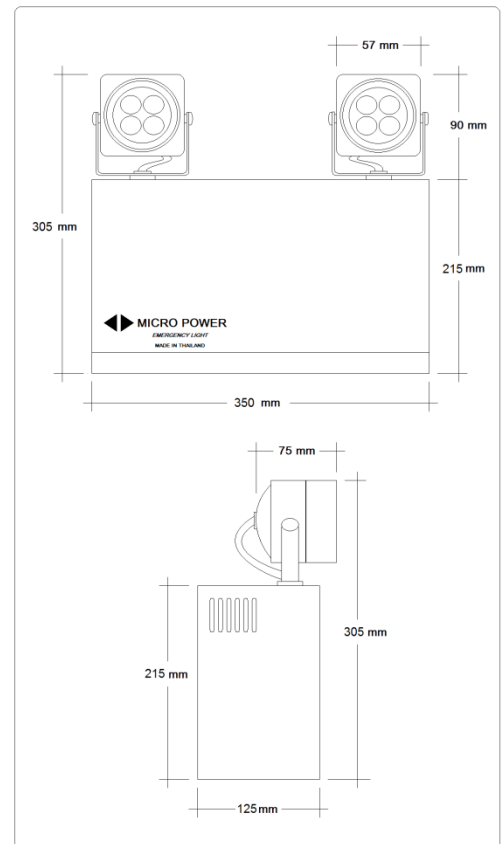

SPECIFICATIONS

INPUT VOLTAGE	220 V AC/50Hz +/-10%
TYPE OF BATTERY	Sealed Lead Acid
LAMP USE	LED
MADE OF OPERATION	Non Maintained
OPERATING TEMPERATURE	Ta 40 C
CHARGER	Constant Voltage & Current Limit
CHARGER CURRENT	Limits Current To 100% Of Full Load Current Down To Shot Circuit Condition
PROTECTION	AC.Fuse / DC.Fuse / Low Voltage Cut Off To Prevent Battery Over Discharge
INDICATORS & CONTROL SWITCH	Main, Charge, Batt Full, Test Switch On-Off Lamp Switch
CONSTRUCTION	Electro Galvanised Steel Case Epoxy Power Coated
COMPLIANCE	IEC. 598-2-22



BATTERY
ISO 9001



ON-SITE
SERVICE

บริษัท ไมโคร เพาเวอร์ (ไทย) จำกัด MICRO POWER (THAI) CO., LTD.

โรงงาน : 6/21 หมู่ 4 อ.เสียบคลองเก่า ต.ลำลูกกา อ.ลำลูกกา จ.ปทุมธานี 12150

Tel. : 02-150-9501-10 Fax : 02-150-9511

Email : micropower_1@yahoo.co.th Website : www.micropower.co.th www.micropower-thai.com